

△

R



REALITY

—



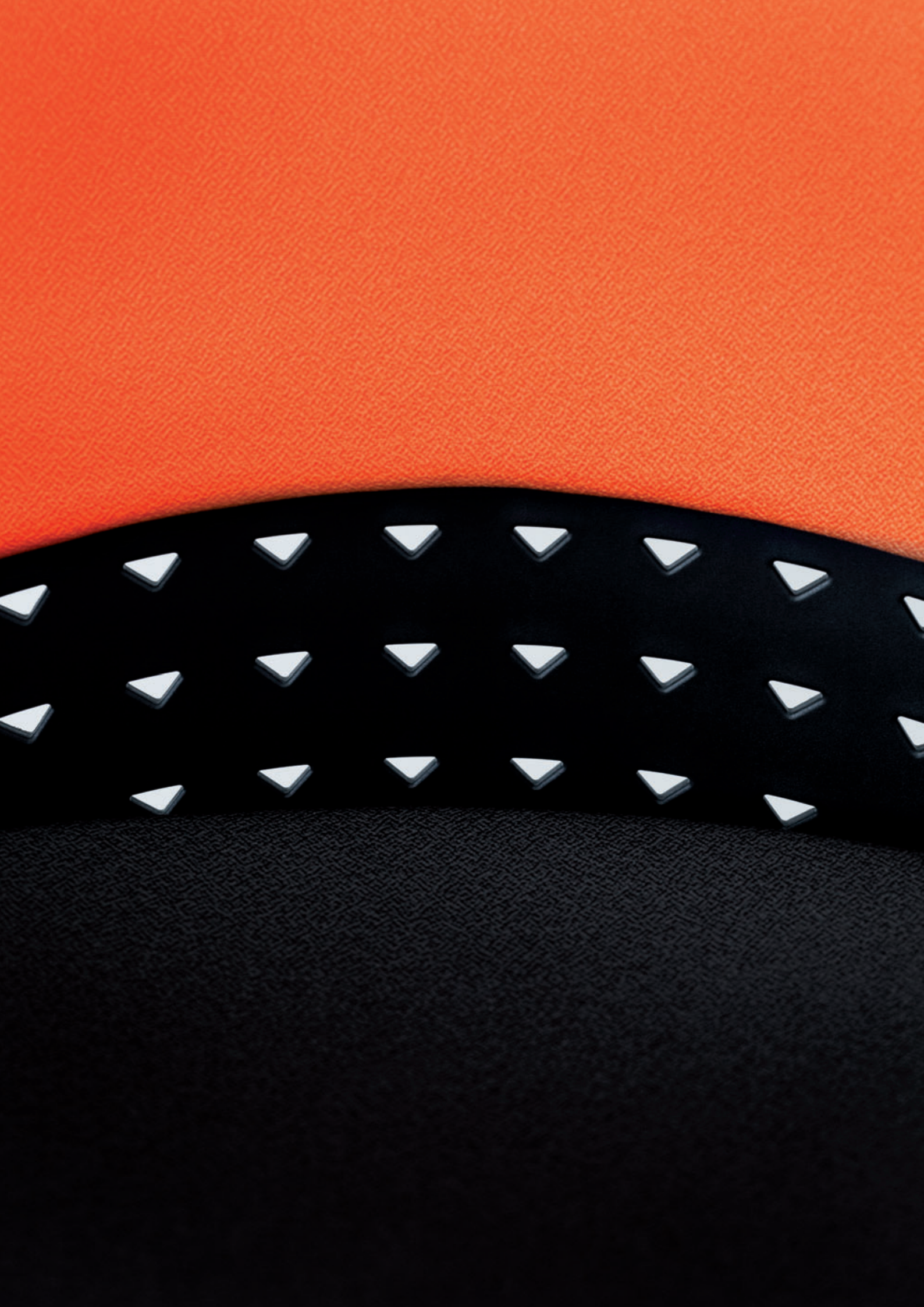

REALITY



IKONA	←	5
PROJEKT	←	7
PIĘKNO	←	9
ERGONOMIA	←	15
TRWAŁOŚĆ	←	17



REAL

PUNKS
NOT
DEAD

NEW
FOUND
GLORY

Wed, Feb. 23 - Command Center - Oakland!
Fri, Feb. 25 - Velvet Jones - Santa Barbara!
Sat, Feb 19 - Phoenix Theater - Petaluma!

of
this is punk
why I chose this style
punk (not rock) means
reconnected to your heart
have an open to other
I could not have a great INFLUENCE ON
MEMBER AS WELL THE ALL

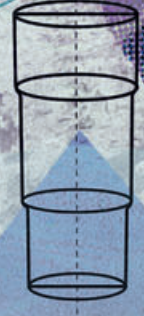



IKONA

REALITY

GRAFIKA: ANDRZEJ DOBOSZ / 2014 /

KRZYK BUNTOWNIKA NARODZIŁ SIĘ ZE SPRZECZNOŚCI, CHARAKTERYSTYCZNEJ DLA LAT 80. XX WIEKU, STARCIA POMIĘDZY „MIEĆ” I „BYĆ”. Z JEDNEJ STRONY NOWO NARODZONE ŻYCIE – POPKULTURA, ŚWIATŁA, RYTMY I KOLOROWE TRENDY MODOWE. Z DRUGIEJ – WAŻNE PRZEMIANY SPOŁECZNE, ROZWÓJ SUBKULTUR MŁODZIEŻOWYCH, Z KLASYCZNYM JUŻ HASŁEM „NO FUTURE” NA CZELE. STROJE, GAZETY I HASŁA POWSTAŁE ZGODNIE Z IDEĄ „DO IT YOURSELF” – MANIFEST PRZECIW JASKRAWEMU, KOLOROWEMU ŚWIATU, TYLKO POZORNIE BEZTROSKIEMU.

DZIŚ PUNKOWI BUNTOWNICY Z LAT 80. PRACUJĄ Z POWODZENIEM DLA WIELKICH KORPORACJI. NAWET JEŚLI NIE NOSZĄ AGRAFEK, KOLOROWYCH IROKEZÓW, ŁAŃCUCHÓW CZY ĆWIEKÓW, NIE STRACILI SWEGO WEWNĘTRZNEGO PAZURA I CZASEM CHCĄ GO POKAZAĆ. POWIEDZIEĆ, ŻE CHCĄ CZEGOŚ WIĘCEJ. REALITY JEST ICH SOJUSZNIKIEM, CICHYM SYMBOLEM ICH WEWNĘTRZNYCH ROZTEREK.



SITAG
style at work



SITAG
Factory Outlet
Showroom





G 208822



R 209022



REALITY SWĄ NIESŁABNĄCĄ POPULARNOŚĆ ZAWDZIĘCZA PROJEKTANTOWI. ULI WITZIG TO MISTRZ TRÓJWYMIAROWEJ RÓWNOWAGI, EKSPERT W DZIEDZINIE FOTELI BIUROWYCH, KTÓRY ZA POMOCĄ DESIGNU POŁĄCZYŁ WYMAGANIA ERGONOMII I MEDYCZYNY PRACY TWORZĄC KOMFORTOWE I DOSKONAŁE TECHNICZNIE FOTELE.

SIEDZISKA REALITY, KTÓRE WYPRZEDZIŁY ŚWIATOWE TRENDY I DO DZIS SĄ JEDNYMI Z NAJLEPIEJ SPRZEDAJĄCYCH SIĘ KRZESEŁ NA RYNKU, PRODUKUJEMY W POLSCE NA LICENCJI SZWAJCARSKIEJ MARKI SITAG ZNANEJ Z INNOWACYJNYCH ROZWIĄZAŃ ERGONOMICZNYCH.









R 209022 WSE



RS 209052





G 208820



G 209822

DLA PEŁNEJ WYGODY



PODŁOKIETNIKI

REGULACJA WYSOKOŚCI

PRZYCISKI UMIESZCZONE W DOLNEJ CZĘŚCI TWORZYWA PODŁOKIETNIKÓW UMOŻLIWIAJĄ USTAWIENIE WŁAŚCIWEJ WYSOKOŚCI PODPARCIA.



PODŁOKIETNIKI 4D

REGULACJA WYSOKOŚCI

PRZYCISKI UMIESZCZONE W GÓRNEJ CZĘŚCI NOŚNIKÓW PODŁOKIETNIKÓW UMOŻLIWIAJĄ USTAWIENIE WŁAŚCIWEJ WYSOKOŚCI PODPARCIA.

REGULACJA SZEROKOŚCI

DŹWIGNIE UMIESZCZONE Z OBU STRON POD SIEDZISKIEM UMOŻLIWIAJĄ USTAWIENIE WŁAŚCIWEGO ROZSTAWU PODŁOKIETNIKÓW.

REGULACJA GŁĘBOKOŚCI

PRZESUWANE NAKŁADKI PODŁOKIETNIKÓW UMOŻLIWIAJĄ ICH REGULACJĘ W PRZÓD LUB W TYŁ.

REGULACJA KĄTA

NAKŁADKI PODŁOKIETNIKÓW REGULOWANE W PRAWO LUB W LEWO UMOŻLIWIAJĄ USTAWIENIE ODPOWIEDNIEGO KĄTA WZGLĘDEM FOTELA.



SYNCHRO PLUS

(w modelach : RS 209050, RS 209052, GS 202650)

MECHANIZM UMOŻLIWIAJĄCY JEDNOCZESNĄ ZMIANĘ KĄTA NACHYLENIA OPARCIA I SIEDZISKA Z MOŻLIWOŚCIĄ USTAWIANIA ICH W 5 POZYCJACH, REGULACJĘ GŁĘBOKOŚCI SIEDZISKA W ZAKRESIE 6 CM ORAZ MANUALNĄ REGULACJĘ SIŁY NACISKU NA OPARCIE W ZALEŻNOŚCI OD WAGI UŻYTKOWNIKA.

ROZWIĄZANIA ERGONOMICZNE



01 REGULACJA WYSOKOŚCI SIEDZISKA

UNIESIENIE DŹWIGNI UMIESZCZONEJ Z PRAWEJ STRONY POD SIEDZISKIEM POZWALA NA PODNOSZENIE I OPUSZCZANIE SIEDZISKA W ZALEŻNOŚCI OD POTRZEB UŻYTKOWNIKA.

02 REGULACJA I BLOKADA KĄTA NACHYLENIA OPARCIA

UNIESIENIE DŹWIGNI UMIESZCZONEJ Z LEWEJ STRONY POD SIEDZISKIEM UMOŻLIWIA ZMIANĘ KĄTA NACHYLENIA OPARCIA W STOSUNKU DO SIEDZISKA. WRAZ ZE ZMIANĄ KĄTA NACHYLENIA OPARCIA ZMIENIA SIĘ W SPOSÓB SYNCHRONICZNY KĄT USTAWIENIA SIEDZISKA. OPUSZCZENIE DŹWIGNI UMOŻLIWIA ZABLOKOWANIE OPARCIA W WYBRANEJ POZYCJI.

03 MECHANIZM DOSTOSOWANIA SIŁY NACISKU OPARCIA

POKRĘTŁO UMIESZCZONE W PRZEDNIEJ CZĘŚCI POD SIEDZISKIEM POZWALA NA DOPASOWANIE SIŁY NACISKU OPARCIA I DYNAMIKI FOTELA W ZALEŻNOŚCI OD WAGI UŻYTKOWNIKA.

04 REGULACJA WYSOKOŚCI OPARCIA

JEDNOCZESNE WCIŚNIĘCIE PRZYCISKÓW UMIESZCZONYCH PO OBU STRONACH, W DOLNEJ CZĘŚCI OPARCIA, POZWALA NA REGULACJĘ JEGO WYSOKOŚCI.

05 WIESZAK NA MARYNARKĘ (OPCJA WSE)

MOCOWANY DO TWORZYWA OPARCIA WIESZAK JEST CHARAKTERYSTYCZNYM I PRZYDATNYM ELEMENTEM KRZESŁA (DOSTĘPNY W WERSJI Z TAPICEROWANĄ PODUSZKĄ OPARCIA).

06 MECHANIZM SAMOPOWROTU (OPCJA MP)

W WERSJI NA STOPKACH MECHANIZM SAMOPOWROTU ZAPEWNIĄ POWRÓT POŁOŻENIA SIEDZISKA DO POZYCJI WYJŚCIOWEJ. KRZESŁA BEZ REGULACJI WYSOKOŚCI SIEDZISKA.



RADA SITAG

W ZDROWYM SIEDZENIU NAJWAŻNIEJSZE SĄ TRZY PROSTE ZASADY. PO PIERWSZE: USIĄŚĆ NA KOŚCIACH KULSZOWYCH – POMOŻE W TYM PROFILOWANE SIEDZISKO, PO DRUGIE: PODEPRZEĆ KRĘGOSŁUP W NAJSŁABSZYM MIEJSCU CZYLI NA WYSOKOŚCI ODCINKA LĘDŹWIOWEGO, PO TRZECIE: PODEPRZEĆ PRZEDRAMIONA NA PODŁOKIETNIKACH BY ŚCIAĞNĄĆ ŁOPATKI W DÓŁ. GDY SIEDZISZ PROSTO, KARK I SZYJA NIE POTRZEBUJĄ WKŁADAĆ WIELE WYSIŁKU ABY UTRZYMAĆ GŁOWĘ. NIE BLOKUJ JEDNAK FOTEŁA! RUCH NAWET W POZYCJI SIEDZĄCEJ JEST MOŻLIWY I POŻĄDANY.



TRWAŁOŚĆ

ALUMINIUM

DUŻĄ WYTRZYMAŁOŚĆ REALITY ZAWDZIĘCZA PODSTAWOM KRZESEŁ WYKONANYM Z ALUMINIUM, CO POTWIERDZAJĄ BADANIA WYTRZYMAŁOŚCIOWE WYKONYWANE ZGODNIE Z OBOWIĄZUJĄCYMI NORMAMI. ALUMINIUM JEST MATERIAŁEM WYTRZYMAŁYM, BEZPIECZNYM, NIEPALNYM, NIETOKSYCZNYM, LEKKIM I CAŁKOWICIE ODPORNYM NA KOROZJĘ, POCHODZI W 95% Z RECYKLINGU I JEST GOTOWE DO PONOWNEGO 100% PRZETWORZENIA.

STAL

ODPOWIEDNIO DOBRANE PRZEKROJE I STOPY STALI KONSTRUKCYJNEJ ZAPEWNIĄ WYTRZYMAŁOŚĆ KRZESEŁ KONFERENCYJNYCH ORAZ TRAGARZY OPARĆ I PODŁOKIETNIKÓW W FOTELACH OBROTOWYCH, CO POTWIERDZAJĄ BADANIA WYTRZYMAŁOŚCIOWE WYKONYWANE ZGODNIE Z OBOWIĄZUJĄCYMI NORMAMI. W KRZESEŁACH REALITY ZADBANO RÓWNIEŻ O BEZPIECZENSTWO I TRWAŁOŚĆ POWŁOK GALWANICZNYCH I MALARSKICH.

TWORZYWO

TWORZYWO STOSOWANE W KRZESEŁACH REALITY DZIĘKI SWOJEJ PODWYŻSZONEJ WYTRZYMAŁOŚCI NA ROZCIĄGANIE I ZGINANIE PRZYJMUJE KSZTAŁTY BĘDĄCE ICH ZNAKIEM ROZPOZNAWCZYM. JESZCZE WYŻSZĄ WYTRZYMAŁOŚĆ MECHANICZNĄ POSIADA TWORZYWO WYKORZYSTYWANE W ROLKACH, STOPKACH I PODŁOKIETNIKACH.

PIANKA

ZE WZGLĘDU NA SWOJE WŁAŚCIWOŚCI PIANKI POLIURETANOWE ZAPEWNIĄ TRWAŁOŚĆ, ODPORNOŚĆ NA WILGOĆ, TRUDNOPALNOŚĆ I ELASTYCZNOŚĆ GWARANTUJĄC DŁUGOTRWAŁY KOMFORT UŻYTKOWANIA KRZESEŁ REALITY.

TKANINA I SKÓRA

TKANINY WYKORZYSTYWANE W FOTELACH POSIADAJĄ ATESTY I CERTYFIKATY ZGODNE Z NORMAMI DOTYCZĄCYMI TRUDNOPALNOŚCI, WYSOKIEJ OPORNOŚCI NA ŚCIERANIE, PILING I ŚWIATŁO. KRZESEŁA REALITY MOGĄ BYĆ RÓWNIEŻ TAPICEROWANE SKÓRAMI NATURALNYMI LICOWYMI I TKANINAMI Z WEŁNY NATURALNEJ, KTÓRE SĄ SUROWCAMI BIODEGRADOWALNYMI I ODNAWIALNYMI W CYKLU ROCZNYM ORAZ TKANINAMI WYPRODUKOWANYMI Z POLIESTRU POZYSKANEGO W PROCESIE RECYKLINGU Z BUTELEK TYPU PET.

PRODUKT WYKONANY W POLSCE



SITAGS
FORMY SIEDZENIA

WARIANTY WYKOŃCZEŃ

TWORZYWO OPARCIA



GRAFITOWO-CZARNE
(GS)

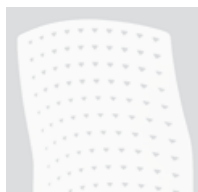

MLECZNE
(NA)



POMARAŃCZOWE
(OR)



ZIELONE
(GN)

PODSTAWY KRZESEŁ



KRZYŻAK ALUMINIOWY
MALOWANY PROSZKOWO
W KOLORZE PLATYNA
METALIK (PM)



KRZYŻAK ALUMINIOWY
MALOWANY PROSZKOWO
W KOLORZE ANTRACYT
METALIK (AM)



KRZYŻAK ALUMINIOWY
POLEROWANY
(OPCJAPOL)



ROLKI DO PODŁÓG
DYWANOWYCH



ROLKI DO PODŁÓG
TWARDYCH
(OPCJARW)



STOPKI DO PODŁÓG
TWARDYCH
(OPCJASTGL)

MODELE I WYMIARY



R 208020
A 41-51
B 100-116
C 45
D 64
E 48
F 64



R 208022
A 41-51
B 100-116
C 45
D 64
E 48
F 64



G 202600
A 41-51
B 100-116
C 45
D 64
E 48
F 64



R 209020
A 41-51
B 100-116
C 45
D 64
E 48
F 64



R 209022
A 41-51
B 100-116
C 45
D 64
E 48
F 64



G 202620
A 41-51
B 100-116
C 45
D 64
E 48
F 64



R 209050
A 41-51
B 100-116
C 45
D 64
E 48
F 64



R 209052
A 41-51
B 100-116
C 45
D 64
E 48
F 64



G 202650
A 41-51
B 100-116
C 45
D 64
E 48
F 64



RS 209050
A 41-51
B 100-118
C 43-49
D 64
E 48
F 64-72



RS 209052
A 41-51
B 100-118
C 43-49
D 64
E 48
F 64-72



GS 202650
A 41-51
B 100-118
C 43-49
D 64
E 48
F 64-72

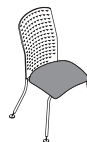

G 208820
A 49
B 97
C 45
D 58
E 48
F 62



G 208822
A 49
B 97
C 45
D 58
E 48
F 62



G 209624
A 49
B 97
C 45
D 58
E 48
F 62



G 209820
A 49
B 97
C 45
D 58
E 48
F 64



G 209822
A 49
B 97
C 45
D 58
E 48
F 64



G 209626
A 49
B 97
C 45
D 58
E 48
F 64



G 209520
A 48
B 100
C 45
D 58
E 48
F 63



G 209522
A 48
B 100
C 45
D 58
E 48
F 63



G 209625
A 48
B 100
C 45
D 58
E 48
F 63

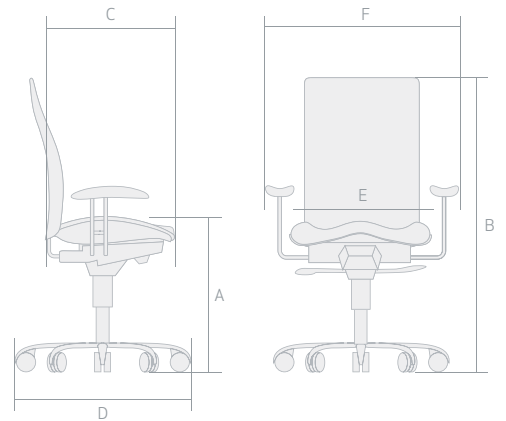

www.sitag.pl

SITAG Formy Siedzenia Sp. z o.o.
Łowecin, ul. Sarbinowska 11
PL-62-020 Swarzędz

tel. +48 61 817 33 63
fax +48 61 651 52 89
e-mail: sitag@sitag.pl

SITAG
FORMY SIEDZENIA

